

# Puzz-3D®

## Classic Coupe from the 30's

The hot rod movement was born in the 1930s, in California. At the time, it mostly attracted underprivileged young men who were mechanically inclined and spent their time in their backyards altering their cars to make them faster. The bolder ones eventually began challenging each other to races on the dried lakes bordering the cities of Pasadena, Glendale and Burbank. Stretching thousands of kilometers, these deserted flat surfaces proved a veritable boon for these inveterate speed enthusiasts.

To lighten the weight of their cars, in order to improve their performance on the track, hot rodders would strip away the fenders, bumpers and step plates. They installed wider rear tires and lowered the windshield for greater aerodynamic effect. All of these "enhancements", combined with a responsive and powerful engine, enabled these cars to reach top speeds of around 200 km/h (124 mph).

Kits featuring individual high-performance auto parts were soon marketed. Many hot rod fans were unable to afford them, so they turned their attention to their car's appearance: lower roofs, rear fender skirts, special wheel caps, chrome trims and accents, customized bodywork. After all, the hot rod movement was first and foremost about flashing your know-how and ingenuity, and about feeling young and free behind the wheel.

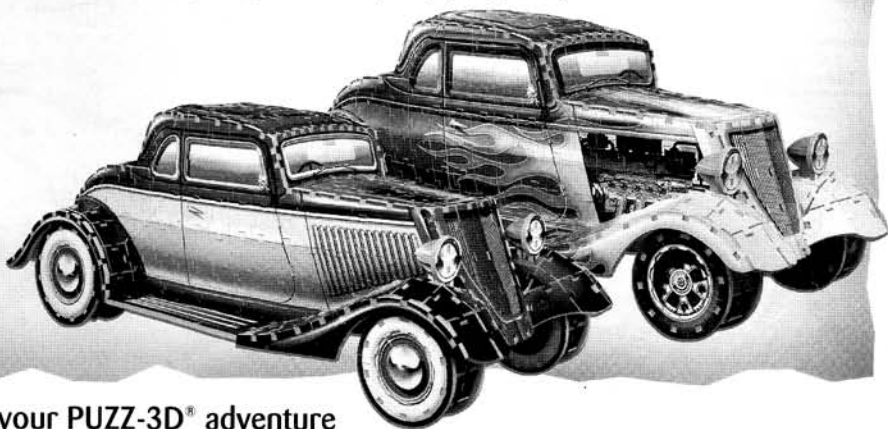

### Assembly instructions for your PUZZ-3D® adventure

#### 1 Remove and set aside waste pieces

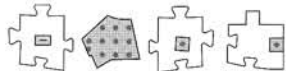

Pieces with red dots and/or red lines are not to be used in your puzzle. Frequently, puzzle pieces are still attached to red-dot pieces and it's easy to miss them. **Careful:** Not all waste pieces have red dots and/or red lines on them. Refer to the list of components (if applicable). **Do not throw away any pieces marked with red dots and/or red lines until your puzzle is completed!**

#### 2 Examine the types of puzzle pieces



**Jigsaw:** These pieces have regular jigsaw cuts and are usually found in the middle of sections of your Puzz-3D®.



**Square:** These pieces have square cuts on one or more sides and are what make your Puzz-3D® three dimensional!

#### 3 Assemble the sections

Sort pieces according to colour and design, then assemble them to form flat sections. In most cases, a finished section will generally have its perimeter made up of square cut pieces. Complete the sections with help from the list of components (if applicable).

#### 4 Assemble the puzzle

Assemble your puzzle by referring to the list of components (if applicable) and by following the numerical steps.

#### 5 Helpful hints

Handling the puzzle pieces may cause static electricity which could make them cling to your clothing. Keep your puzzle away from infants and pets. Note that the pieces are non-toxic. Intense heat such as radiators and the sun may cause warping and colour fading.

# Puzz 3D

## Coupé classique des années 30

Le phénomène «hot rod» a pris naissance dans les années 30 en Californie. À cette époque, le mouvement regroupe surtout des jeunes amateurs de mécanique peu fortunés qui s'amuse dans la cour arrière de leur domicile à modifier leur véhicule pour en améliorer la performance. Certains rodders plus audacieux se lancent des défis et mettent à l'épreuve la puissance de leur voiture en courant sur les lacs asséchés qui bordent les villes de Pasadena, Glendale et Burbank. S'étendant sur des milliers de kilomètres, ces surfaces planes et désertes constituent une véritable aubaine pour ces passionnés de vitesse.

Pour alléger au maximum le poids de leur véhicule et ainsi améliorer leur performance sur piste, les «rodders» dépouillent la carrosserie des ailes, des pare-chocs et des marchepieds. Ils installent sur les roues arrières des pneus plus larges et rabaisent le pare-brise pour un effet plus aérodynamique. Ces diverses caractéristiques combinées à un moteur nerveux et puissant permettaient à ces bolides d'atteindre une vitesse de pointe avoisinant les 200 km/h (124 mi/h).

Des ensembles de pièces détachées haute performance sont bientôt mis en marché. Plusieurs amateurs de «hot rod» n'étant pas en mesure d'assumer de tels coûts commencent alors à investir davantage dans l'esthétique de leur voiture : surbaissement du toit, jupe d'ailes arrières, enjoliveurs spéciaux, mécaniques chromées et carrosserie personnalisée. Pour ces jeunes, le mouvement hot rod est d'abord et avant tout une façon de démontrer leur savoir-faire et leur ingéniosité. À bord de leur bolide, ils savourent leur liberté.

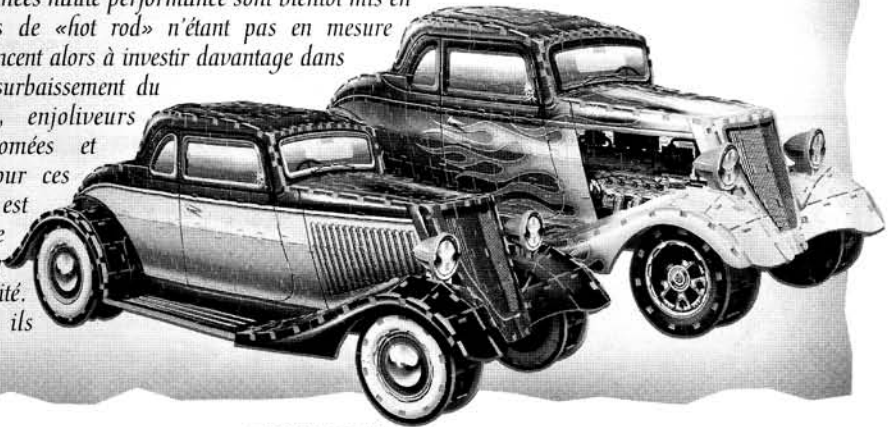

### Instructions d'assemblage pour votre aventure PUZZ-3D<sup>MD</sup>

#### 1 Enlevez les pièces marquées de points rouges et/ou de lignes rouges

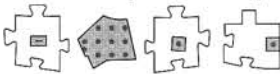

Les pièces marquées de points rouges et/ou de lignes rouges ne font pas partie de votre puzzle. Il arrive fréquemment que certaines pièces de puzzle restent attachées à des pièces marquées de points et/ou de lignes rouges. Par conséquent, il est possible que vous les mettiez de côté par mégarde. **Attention :** certaines pièces ne sont pas marquées de points rouges ni de lignes rouges, celles-ci sont indiquées sur le répertoire des pièces (s'il y a lieu). **Ne jetez aucune pièce marquée de points rouges et/ou de lignes rouges avant d'avoir terminé votre puzzle !**

#### 2 Examinez le genre de pièces



**Pièces en clé de puzzle :** Ces pièces sont découpées comme la plupart des pièces de puzzle traditionnel et se retrouvent généralement dans le milieu des surfaces de votre puzzle Puzz-3D<sup>MD</sup>.



**Pièces à tenons et mortaises :** Ces pièces sont découpées en clé carrée sur au moins un de leurs côtés. Elles servent principalement à créer la troisième dimension de votre puzzle.

#### 3 Assemblez les sections

Triez les pièces selon leurs formes et leurs couleurs et assemblez-les à plat de manière à former des sections. Le périmètre d'une section complète sera généralement formé de pièces à tenons et mortaises. Compléter toutes les surfaces en suivant le répertoire des pièces (s'il y a lieu).

#### 4 Assemblez le volume

En vous référant au répertoire des pièces (s'il y a lieu), construisez votre volume en suivant les étapes.

#### 5 Quelques conseils utiles

La manipulation des pièces de votre puzzle peut créer de l'électricité statique et faire adhérer les pièces à vos vêtements. Gardez votre puzzle hors de la portée des jeunes enfants et des animaux domestiques. Les pièces de puzzle sont faites de mousse non-toxique. Une source de chaleur intense telle qu'un calorifère et la lumière du soleil peuvent endommager votre puzzle et/ou causer la décoloration de l'illustration.

# Puzz 3D®

## Coupé clásica de los años 30

El fenómeno hot rod nació en California, en los años 30. En aquel entonces, el movimiento reagrupa sobre todo a jóvenes con pocos recursos, aficionados a la mecánica, que se divierten en los patios traseros de sus casas modificando sus vehículos para mejorar el rendimiento. Algunos rodders más audaces se desafían y ponen a prueba la potencia de sus automóviles haciendo carreras en los lagos secos situados cerca de las ciudades de Pasadena, Glendale y Burbank. Estas superficies planas y desiertas, que se extienden durante miles de kilómetros, representan un verdadero regalo para los apasionados por la velocidad.

Para aligerar al máximo el peso de sus vehículos y mejorar así los rendimientos en la pista, los rodders despojan la carrocería de los guardabarros, los parachoques y los estribos. Además, instalan neumáticos más anchos en las ruedas traseras e inclinan el parabrisas para obtener un efecto más aerodinámico. Las diferentes modificaciones, combinadas con un motor nervioso y potente, permiten que esos bólidos alcancen velocidades punta cercanas a los 200 km/h (124 mi/h).

Pronto se comercializan conjuntos de piezas de repuesto de alto rendimiento.

Como muchos aficionados al hot rod no pueden asumir esos costes, comienzan a invertir más en la estética del automóvil:

rebajamiento del techo, faldón en los guardabarros traseros, tapacubos especiales, mecánicas cromadas y carrocería personalizada. Para esos jóvenes, el movimiento hot rod es, ante todo, una manera de demostrar sus conocimientos e ingeniosidad.

A bordo de sus bólidos, van saboreando la libertad.



### Instrucciones de ensamblaje para su aventura PUZZ-3D<sup>MR</sup>

#### 1 Retire las piezas marcadas con un punto rojo y/o con líneas rojas.

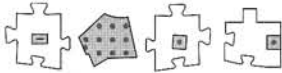

Las piezas marcadas con puntos rojos y/o con líneas rojas no son parte de su rompecabezas. Sucede con frecuencia que algunas piezas del rompecabezas queden pegadas a las piezas marcadas con puntos rojos y/o con líneas rojas. Es posible, entonces, que usted descarte algunas piezas útiles por descuido. **Cuidado**: algunas de las piezas que usted debe desechar no están marcadas con puntos rojos y/o con líneas rojas. Verifique la lista de piezas. **No deseche ninguna pieza marcada con puntos rojos y/o con líneas rojas antes de terminar de armar su rompecabezas.**

#### 2 Examine los tipos de piezas



**Piezas tradicionales**: Estas piezas han sido cortadas como la mayoría de piezas de los rompecabezas tradicionales y se usan principalmente en el interior de las secciones de su rompecabezas Puzz-3D®.



**Piezas con cortes rectos**: Estas piezas tienen cortes en ángulos rectos en uno o más lados. Estas son las piezas que crean la tercera dimensión de su rompecabezas.

#### 3 Ensamble las secciones

Separe las piezas según el color y el diseño y ensámblas para que formen una superficie plana. Generalmente, el perímetro de una sección completa será formado de piezas con cortes rectos. Complete las secciones siguiendo la lista de piezas.

#### 4 Ensamble el rompecabezas

Ensamble su rompecabezas siguiendo la lista de piezas (si ésta incluida) y las etapas numéricas.

#### 5 Consejos útiles

La manipulación de las piezas de su rompecabezas puede causar electricidad estática y hacer que algunas piezas se adhieran a su ropa. Mantenga su rompecabezas fuera del alcance de niños y animales domésticos. Las piezas no son tóxicas. Las fuentes de calor intenso como los radiadores o el sol pueden dañar su rompecabezas y causar pérdidas de color.



*Classic Coupe from the 30's*  
*Coupé classique des années 30*  
*Coupé clásica de los años 30*

**This box contains:**  
**Cette boîte contient :**  
**Esta caja contiene :**

**Dimensions:** **12+**  
**Dimensions :**  
**Dimensiones :**

- One 3D foam-backed reversible puzzle of 751 pieces.  
Un puzzle 3D réversible en mousse de 751 morceaux.  
Un rompecabezas 3D reversible de fondo de espuma de 751 piezas.
- 37 Cardboard supports  
37 Supports internes  
37 Soportes internos
- Instruction guide  
Guide d'instruction  
Guía de instrucciones

23 3/4" x 9 1/2" x 9 1/8"  
60.8 cm x 24.3 cm x 23.4 cm

Wrebbit guarantees the quality of its products. Should you encounter any problem with your Puzz-3D®, simply send us this technical drawing with the area circled where the problem is occurring. Do not forget to write down your name and address along with your telephone number (don't forget the area code).

**Remember to check thoroughly through your bag of discarded red-dot pieces to determine if any good puzzle pieces are still attached. Allow 4 to 6 weeks for Consumer Service to process your request.**

Wrebbit garantit la qualité de votre puzzle. Par contre, si vous rencontrez certains problèmes au niveau de l'assemblage ou autres, expédiez-nous le dessin technique en encerclant la partie concernée. Veuillez indiquer vos nom, adresse, numéro de téléphone ainsi que votre code régional.

**N'oubliez pas de vérifier attentivement parmi vos pièces marquées d'un point rouge si certaines petites pièces nécessaires à l'assemblage final de votre puzzle n'y sont pas attachées. Prévoyez un délai de 4 à 6 semaines pour le traitement de votre demande.**

Wrebbit garantiza la calidad de su rompecabezas. Sin embargo, si usted tiene algún problema con su Puzz-3D<sup>MR</sup>, envíenos el diagrama técnico señalando claramente el área problemática. No olvide escribir su nombre y dirección así como un número de teléfono con el código regional.

**No olvide asegurarse de que no haya piezas necesarias al ensamblaje de su rompecabezas adheridas a las piezas marcadas con puntos rojos. El tratamiento de su solicitud demorará de cuatro a seis semanas.**



**Wrebbit**<sup>TM</sup>

Visit us at  
Visitez-nous à  
Visite nos a

[www.wrebbit.com](http://www.wrebbit.com)

- **USA:** Wrebbit Inc. Consumer Service: P.O. Box 1714, Champlain, NY, 12919-1714
- **Canada & International:** Wrebbit Inc. Consumer Service/Service à la clientèle: C.P. 504 Succ. Youville, Montréal, Qc Canada H2P 2W1  
service@wrebbit.com

# Supports - Supports - Soportes

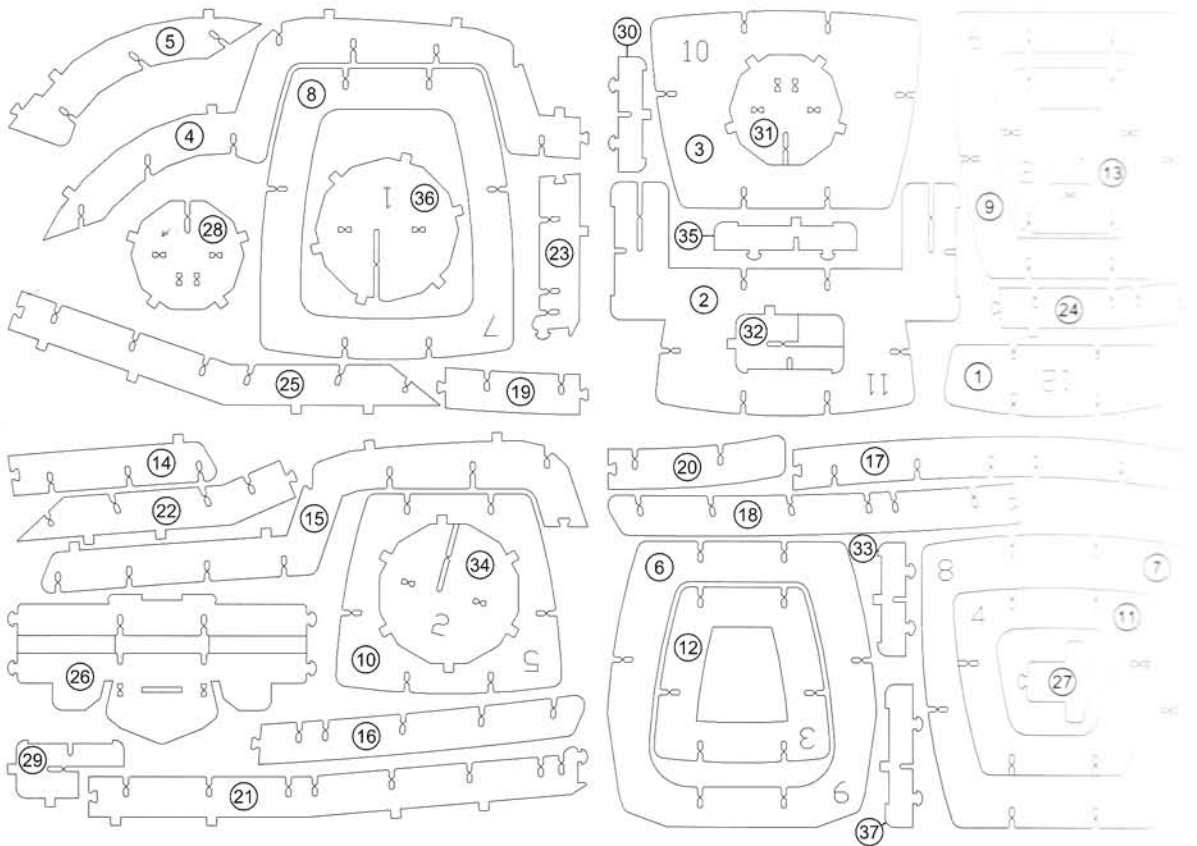

## list of components - répertoire de pièces - repertorio de piezas

The numbers refer to the steps in which the parts are placed.

Les numéros correspondent aux étapes auxquelles les pièces sont insérées.

Los números corresponden a las etapas durante las cuales se insertan las piezas.

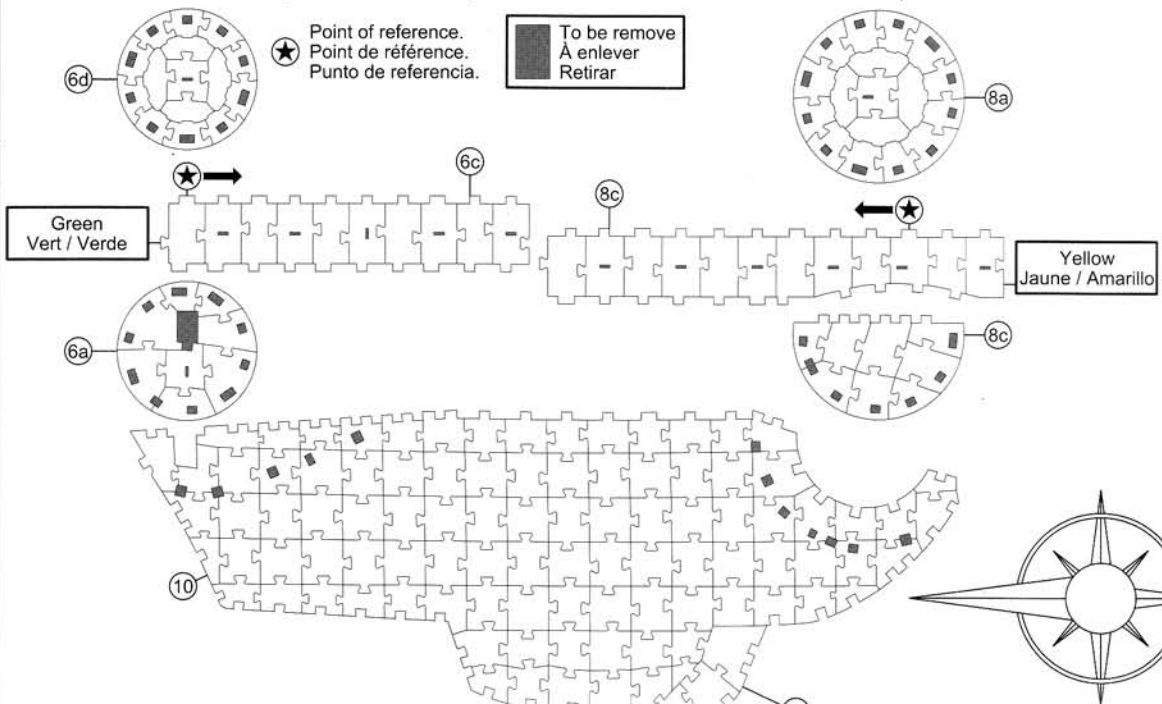

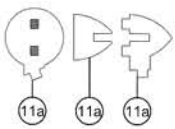
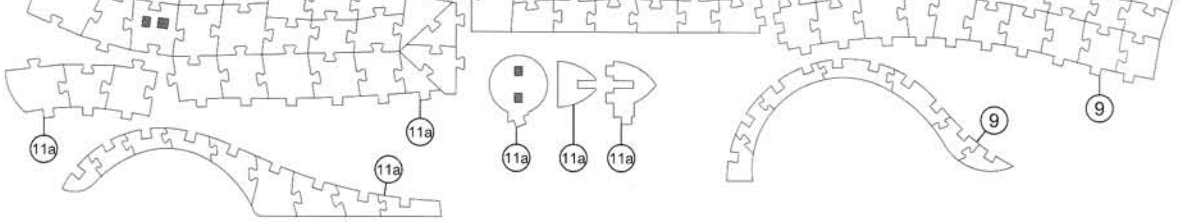
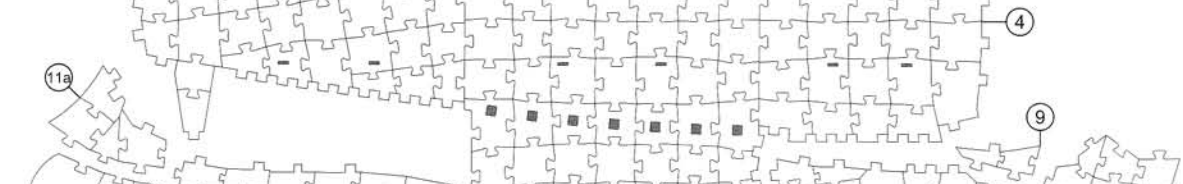
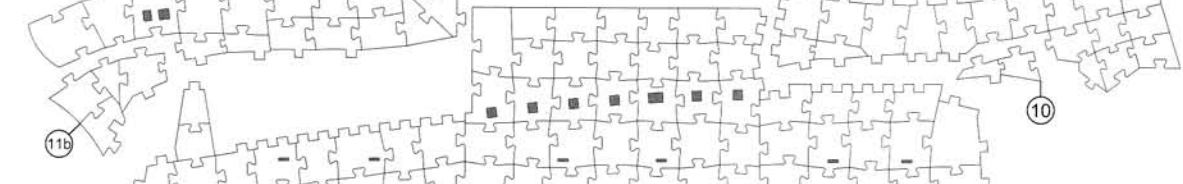
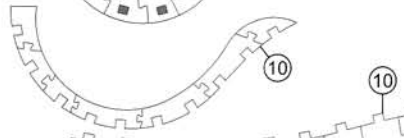
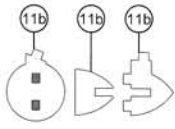
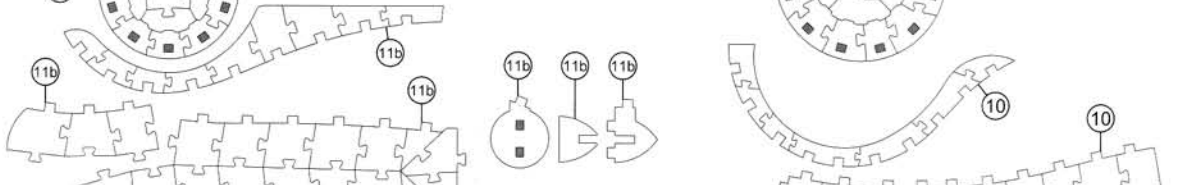
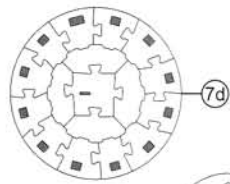
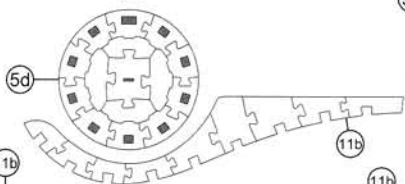
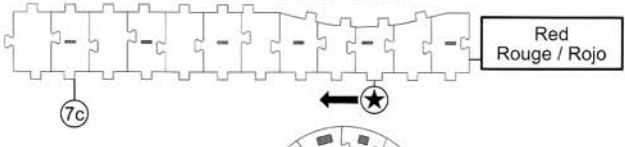
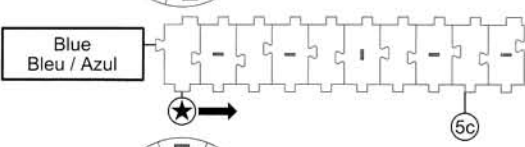
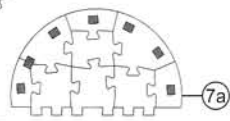
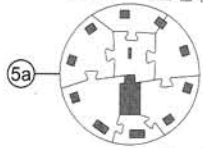
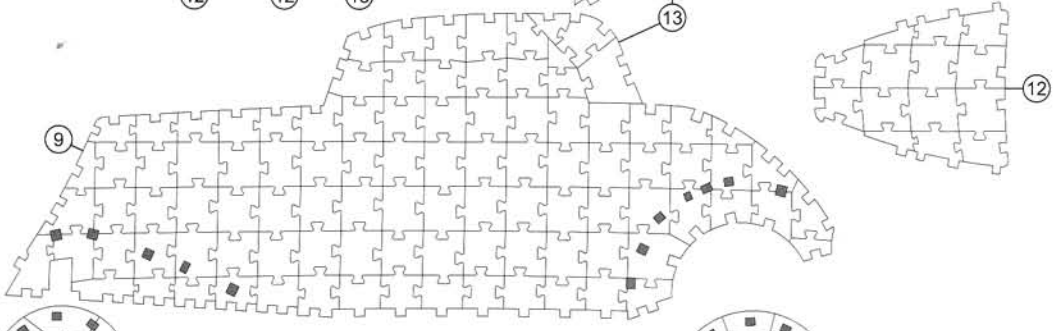
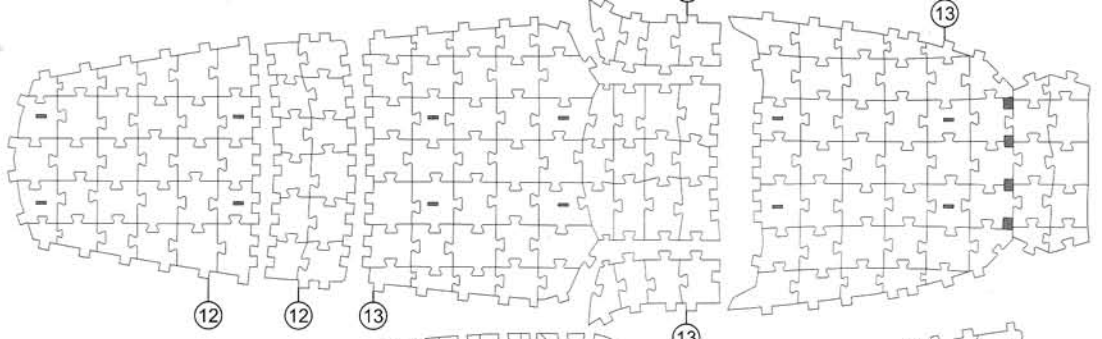

1a

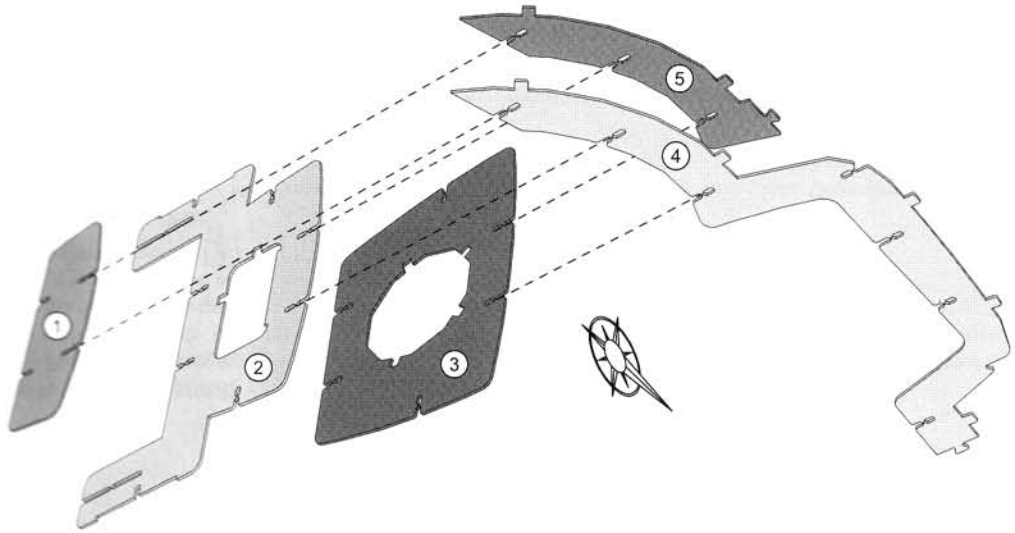

1b

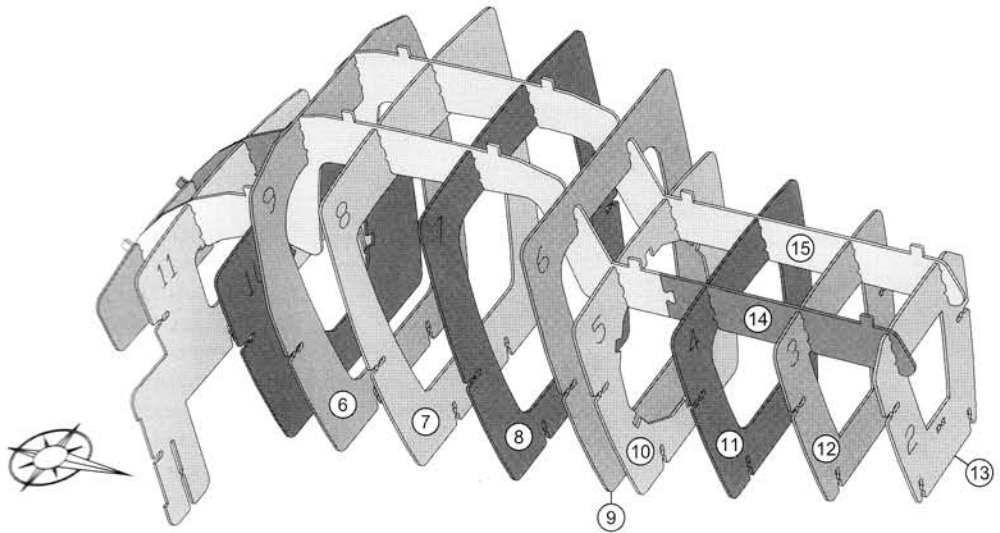

2

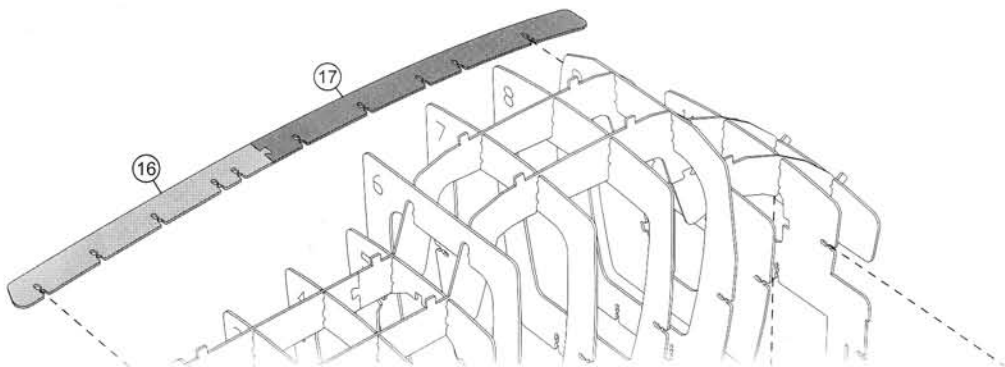

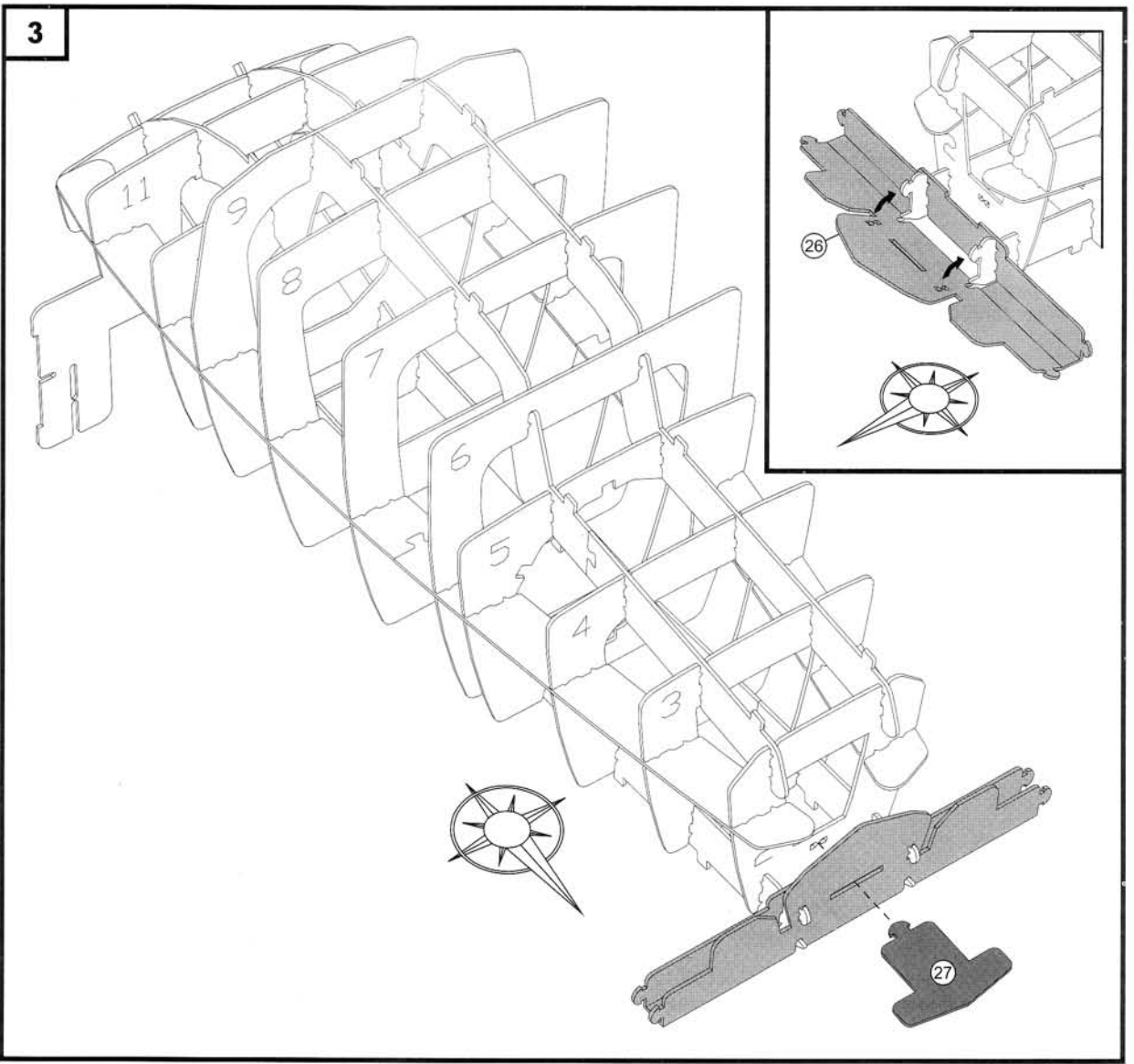
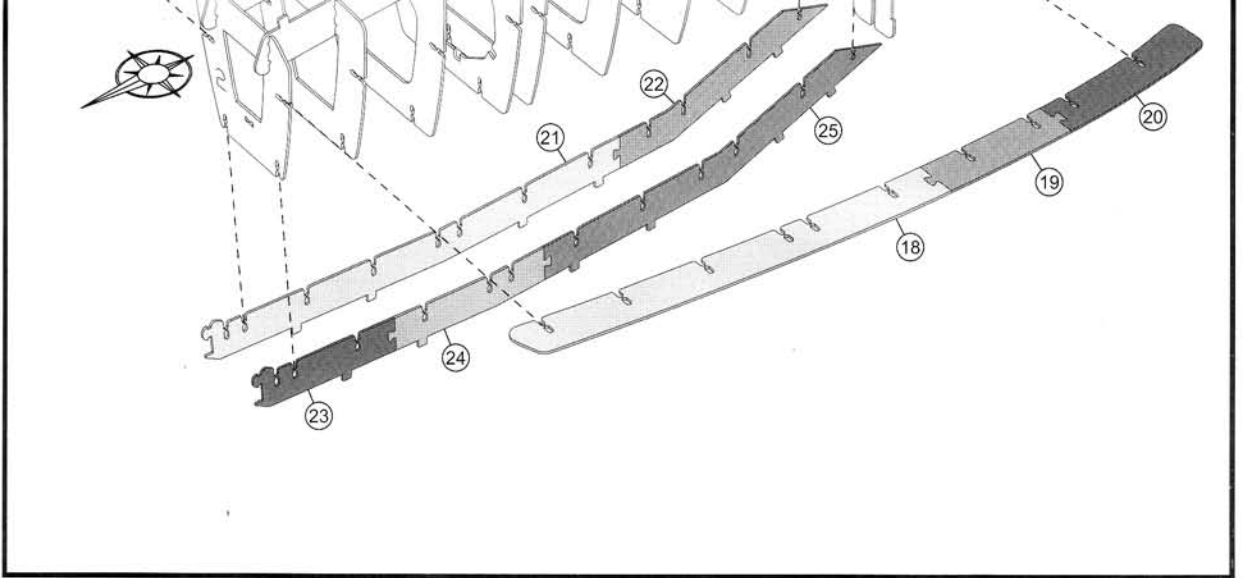



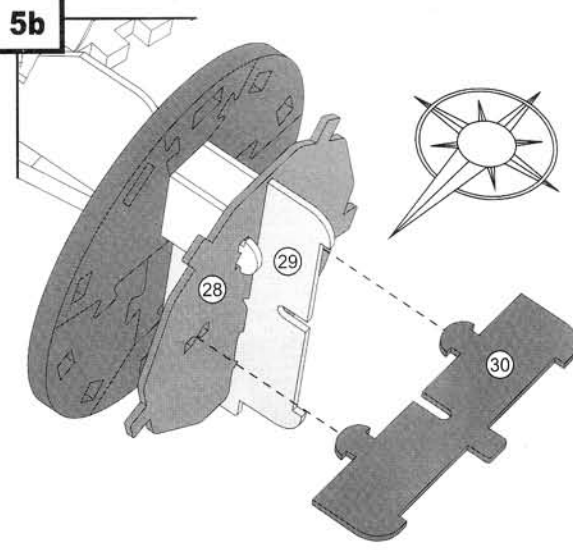
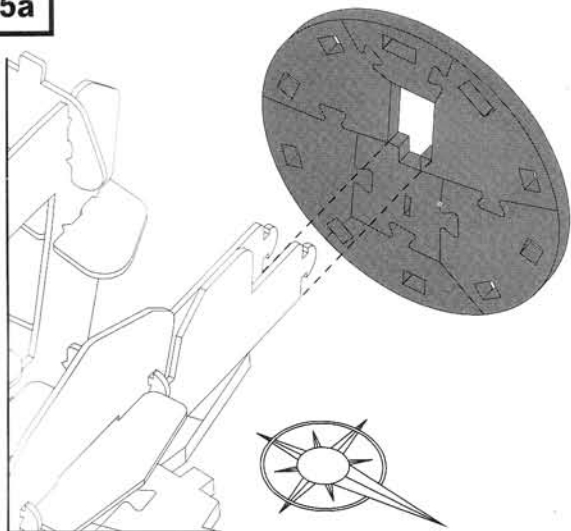
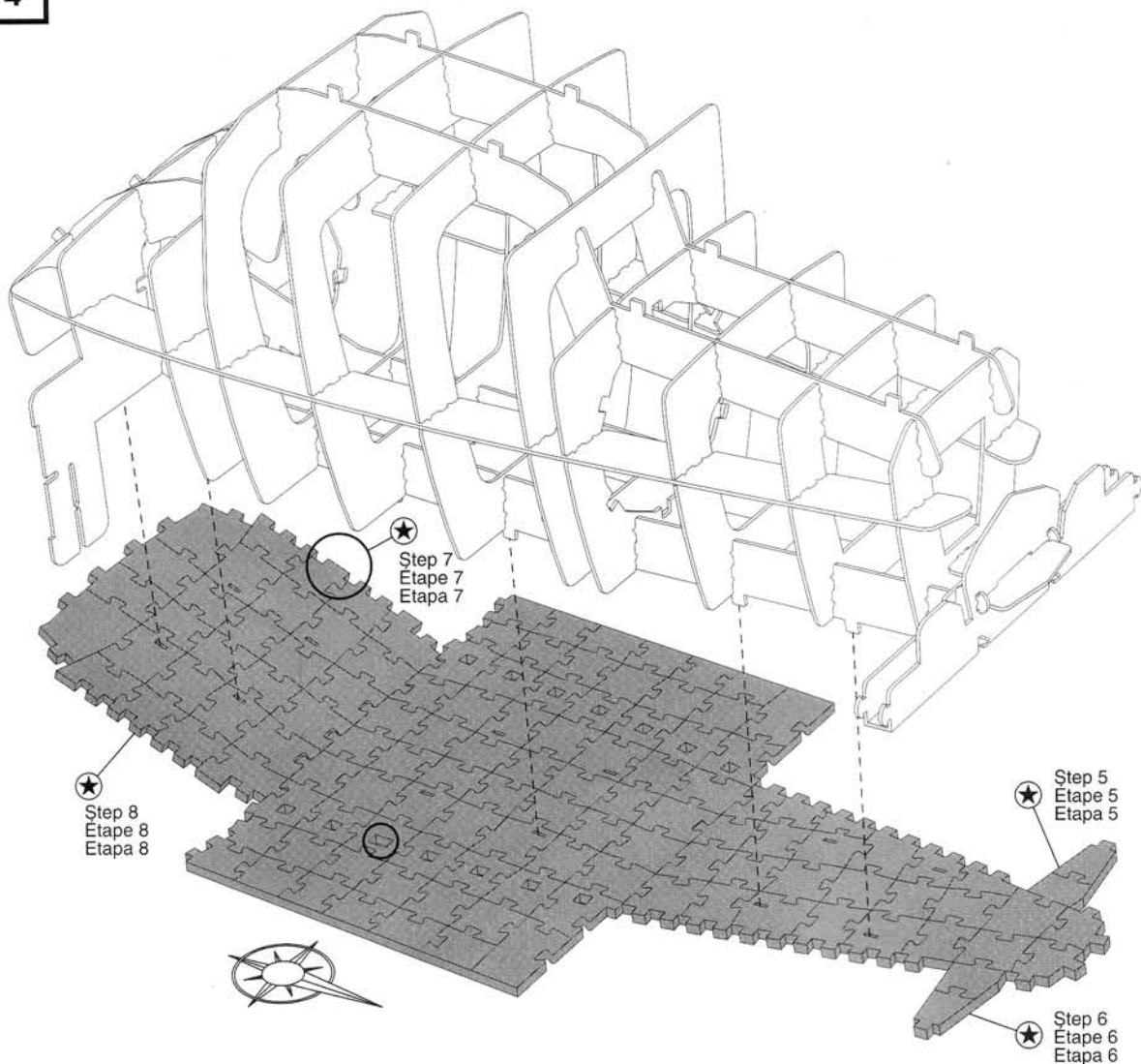

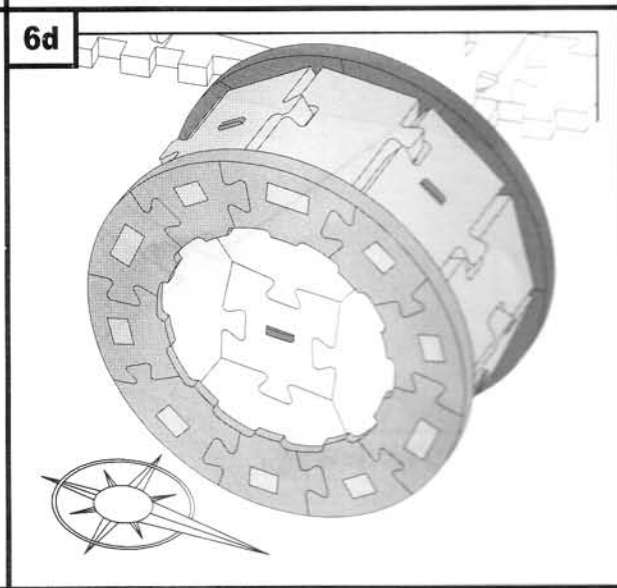
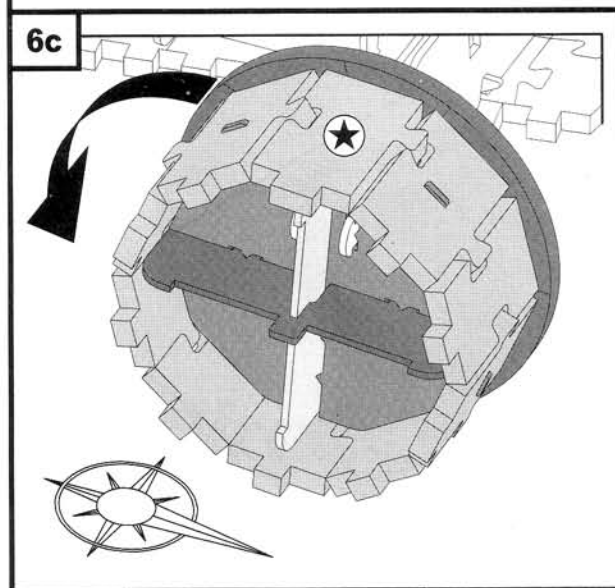
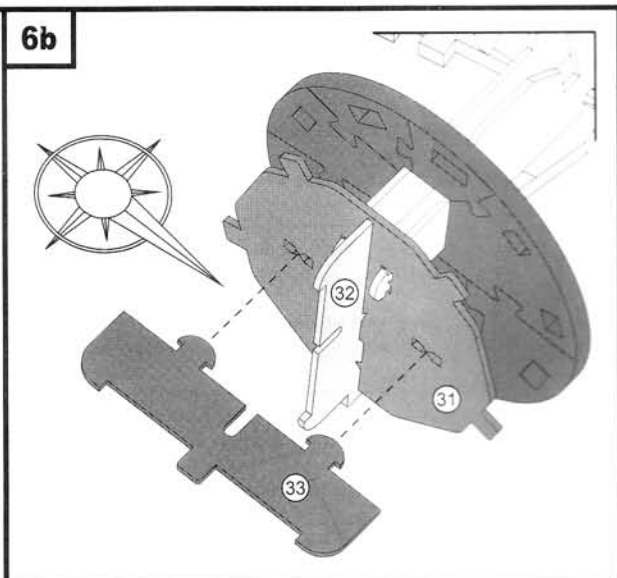
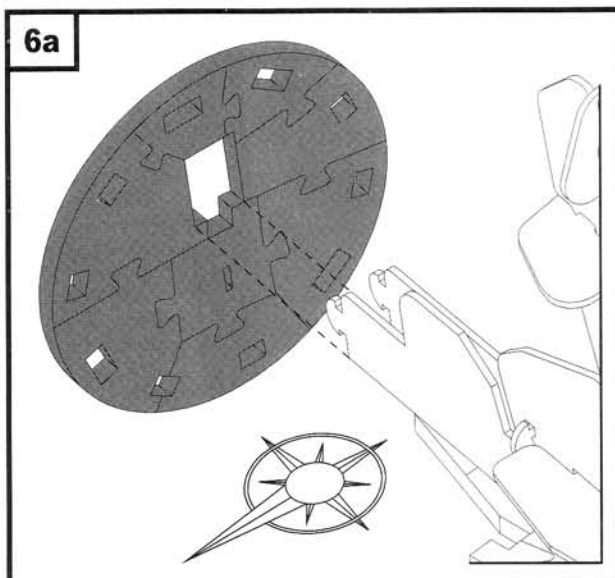
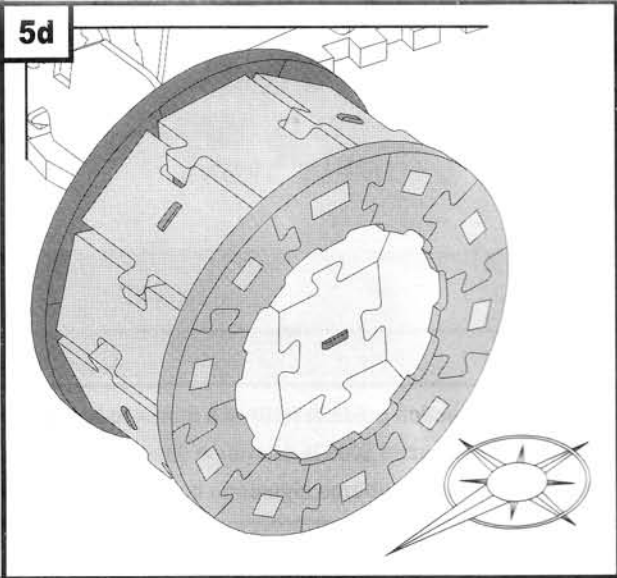
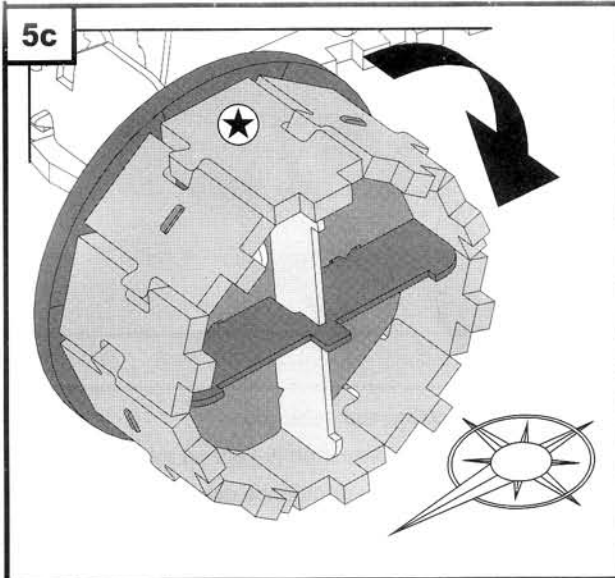

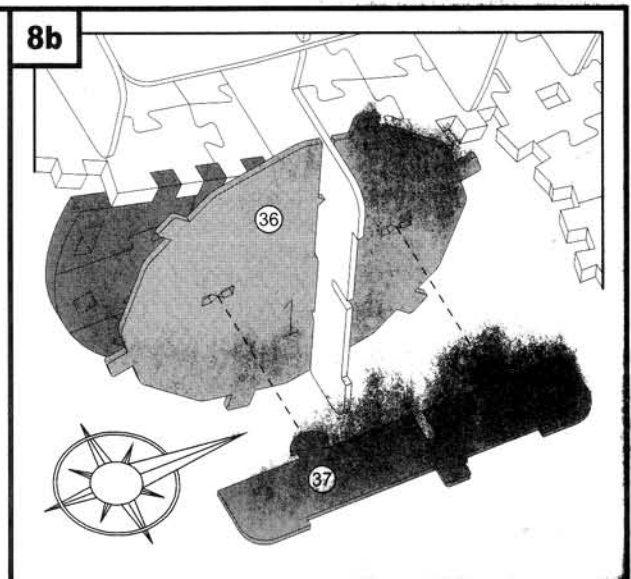
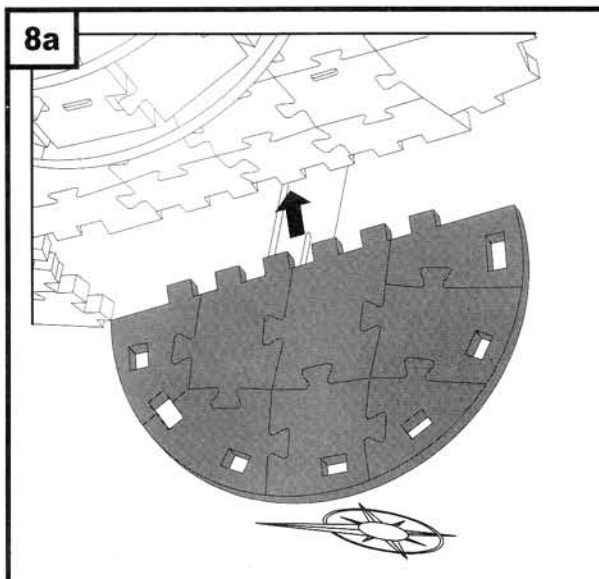
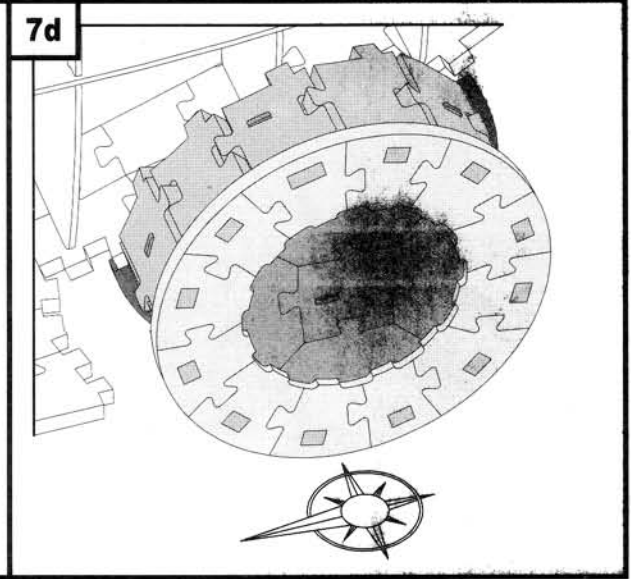
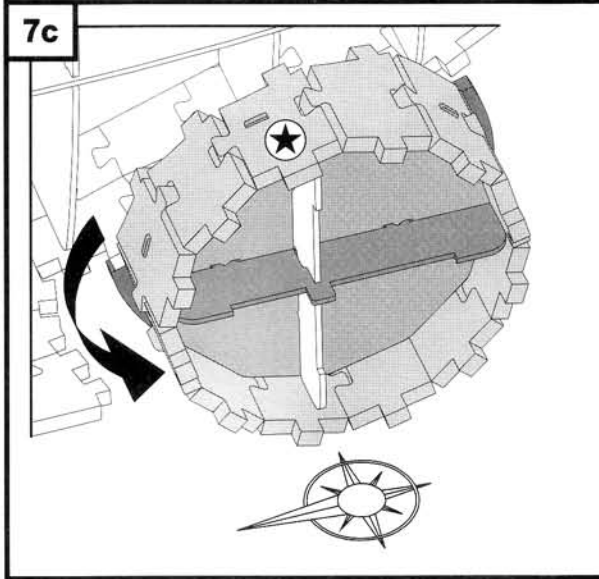
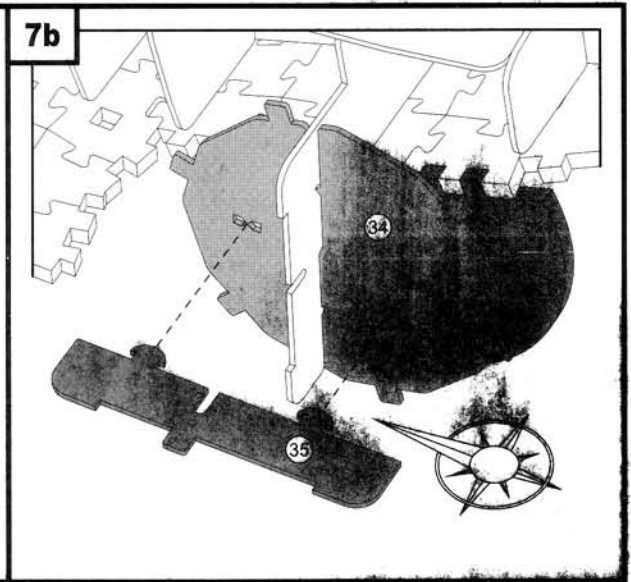
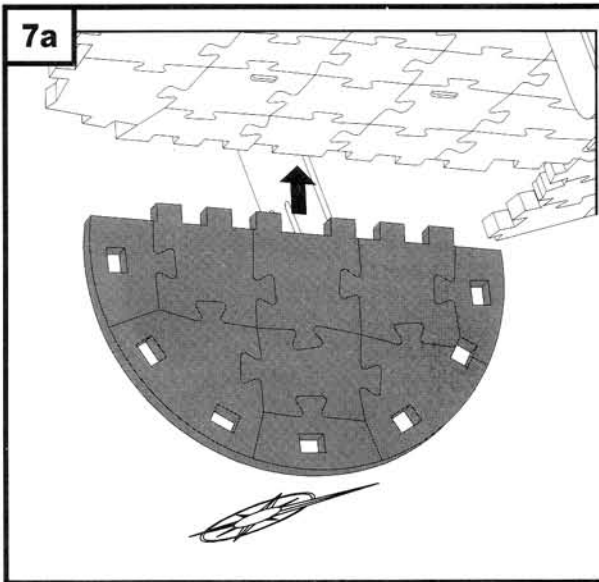

8c

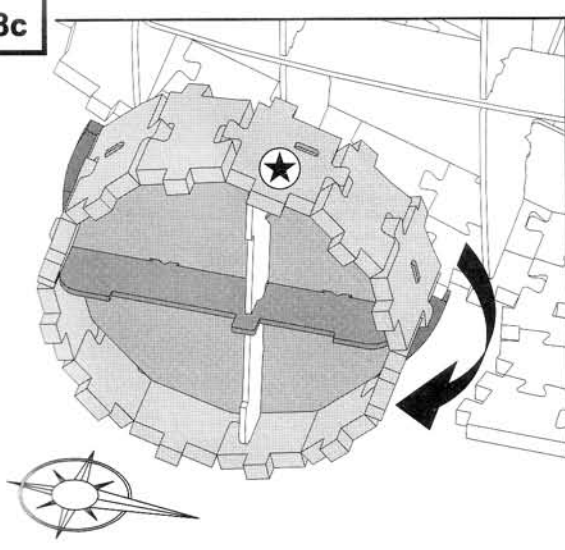

8d

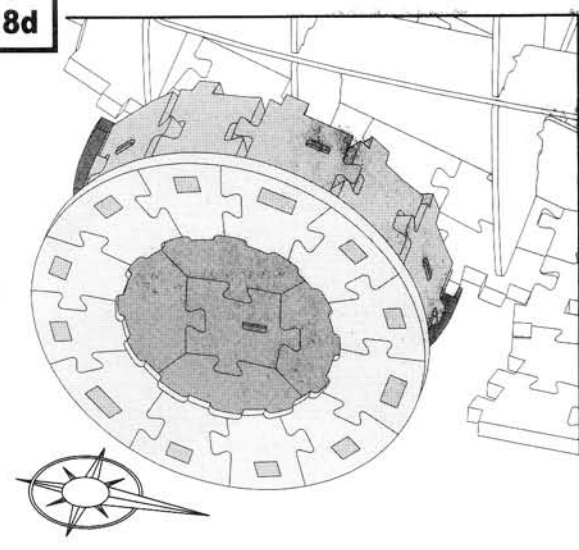

9

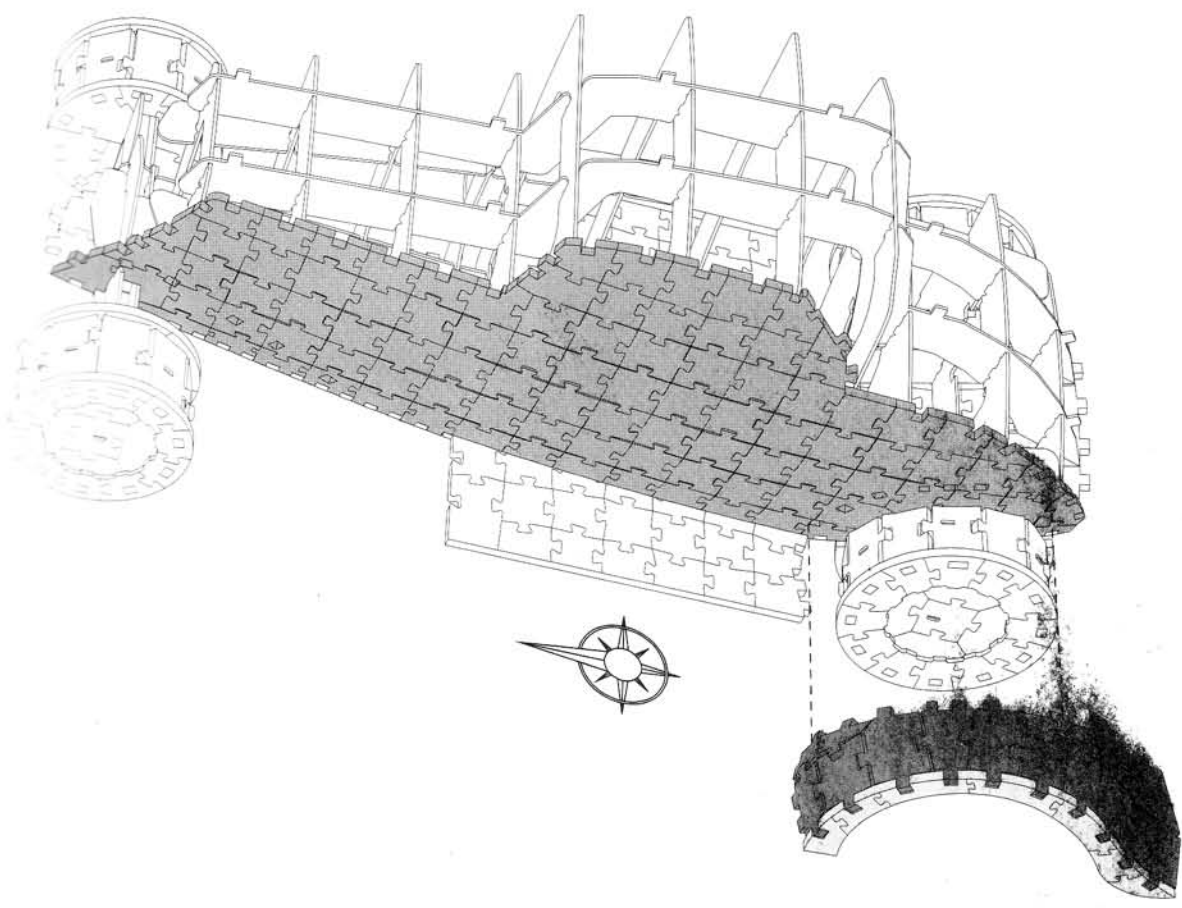

10

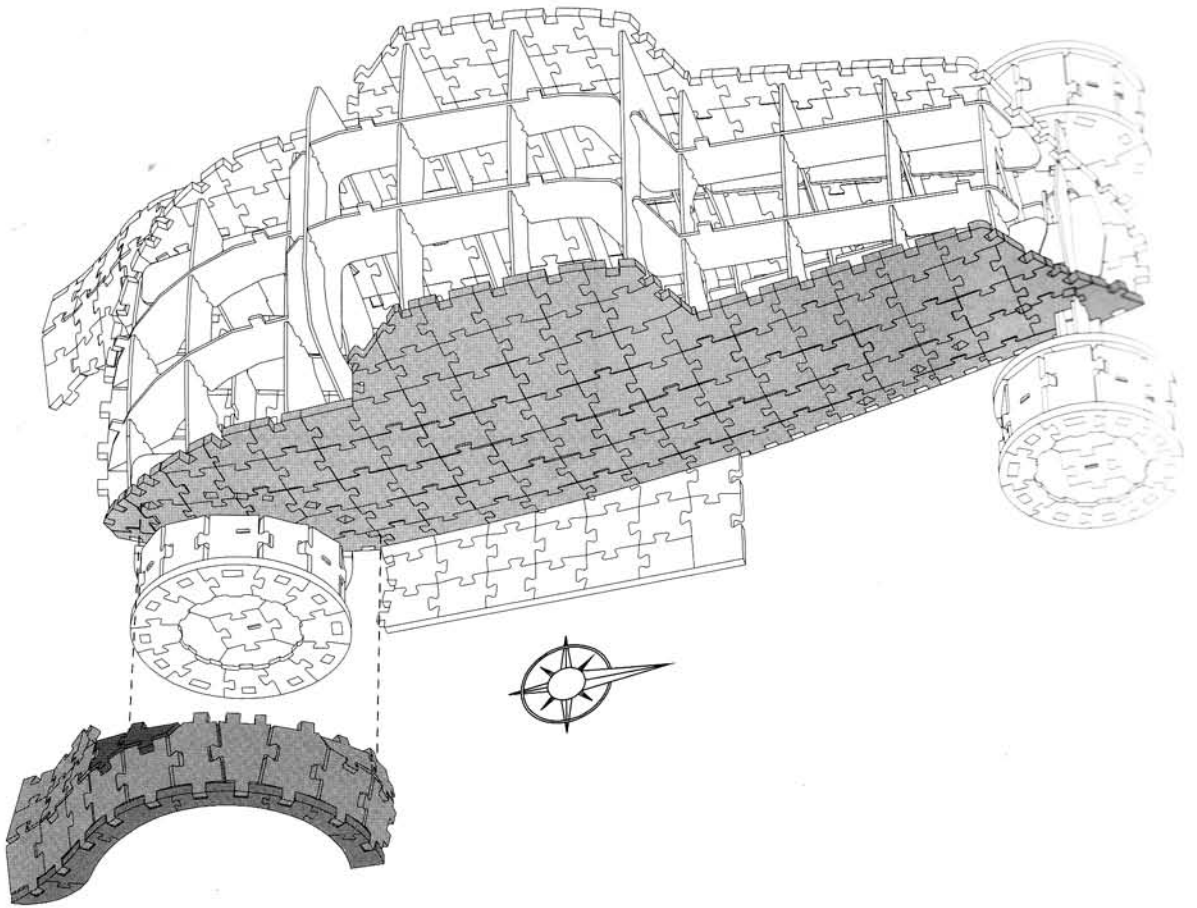

11a

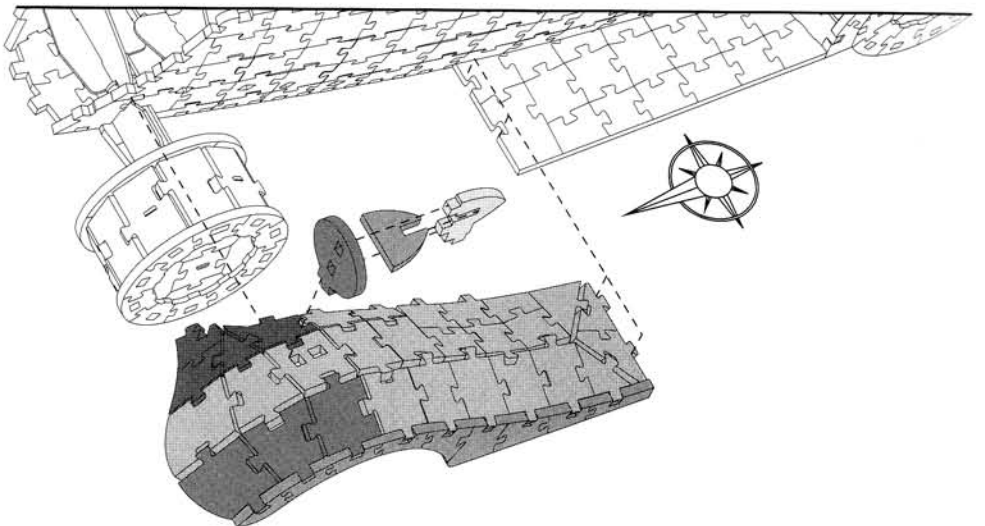

11b

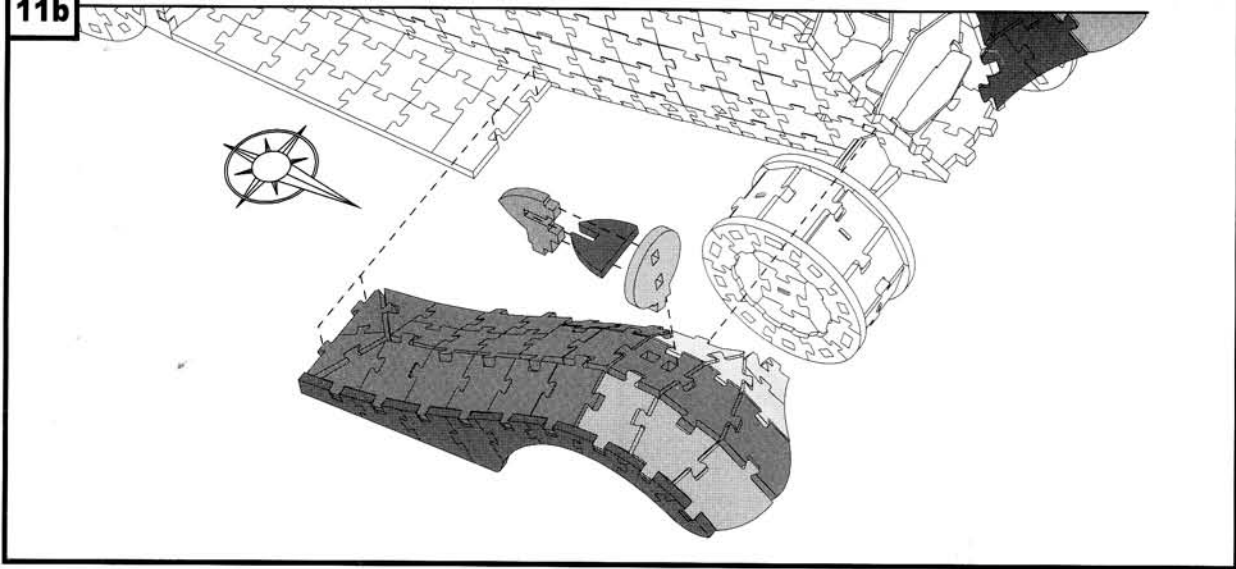

12

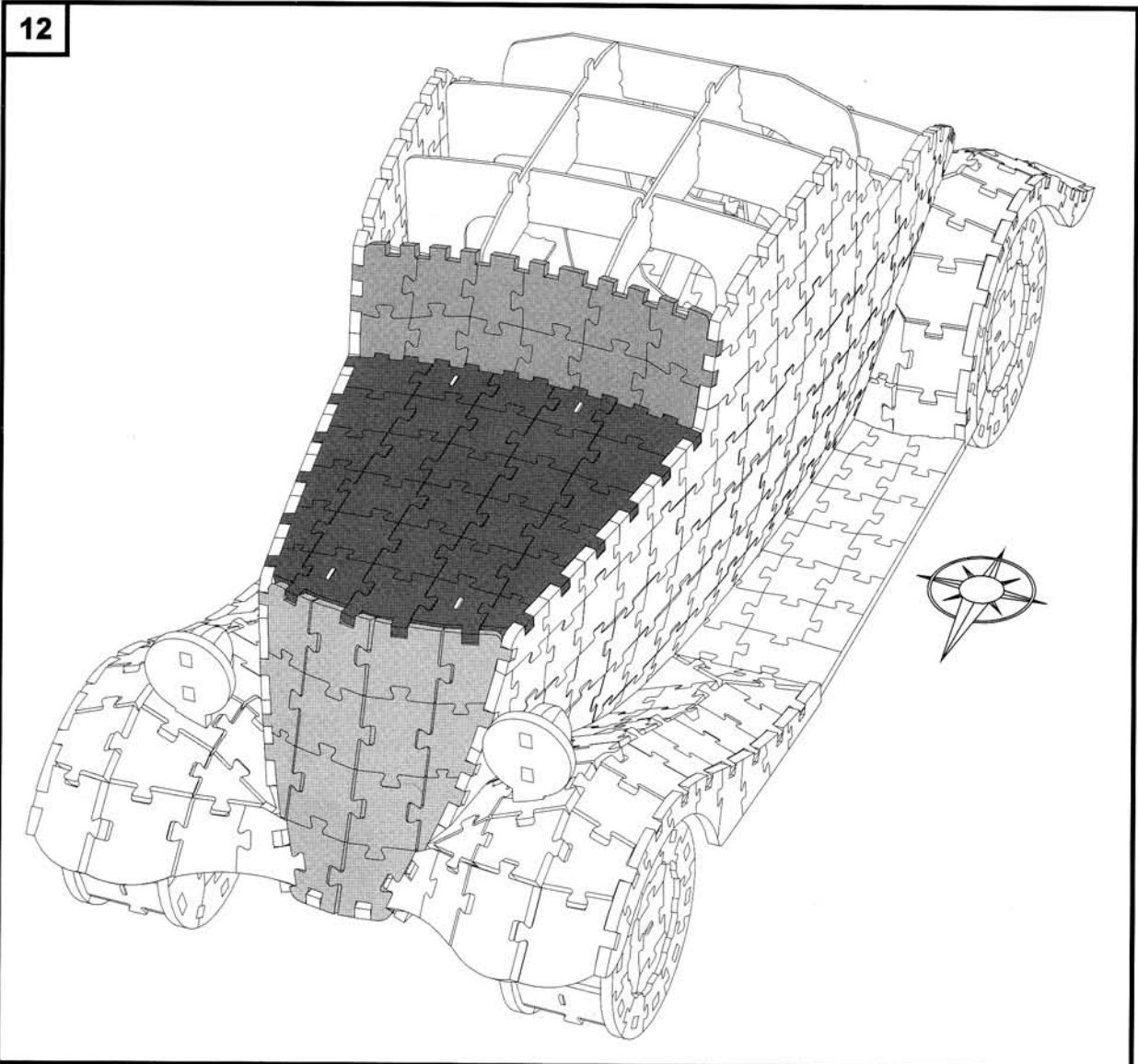

13

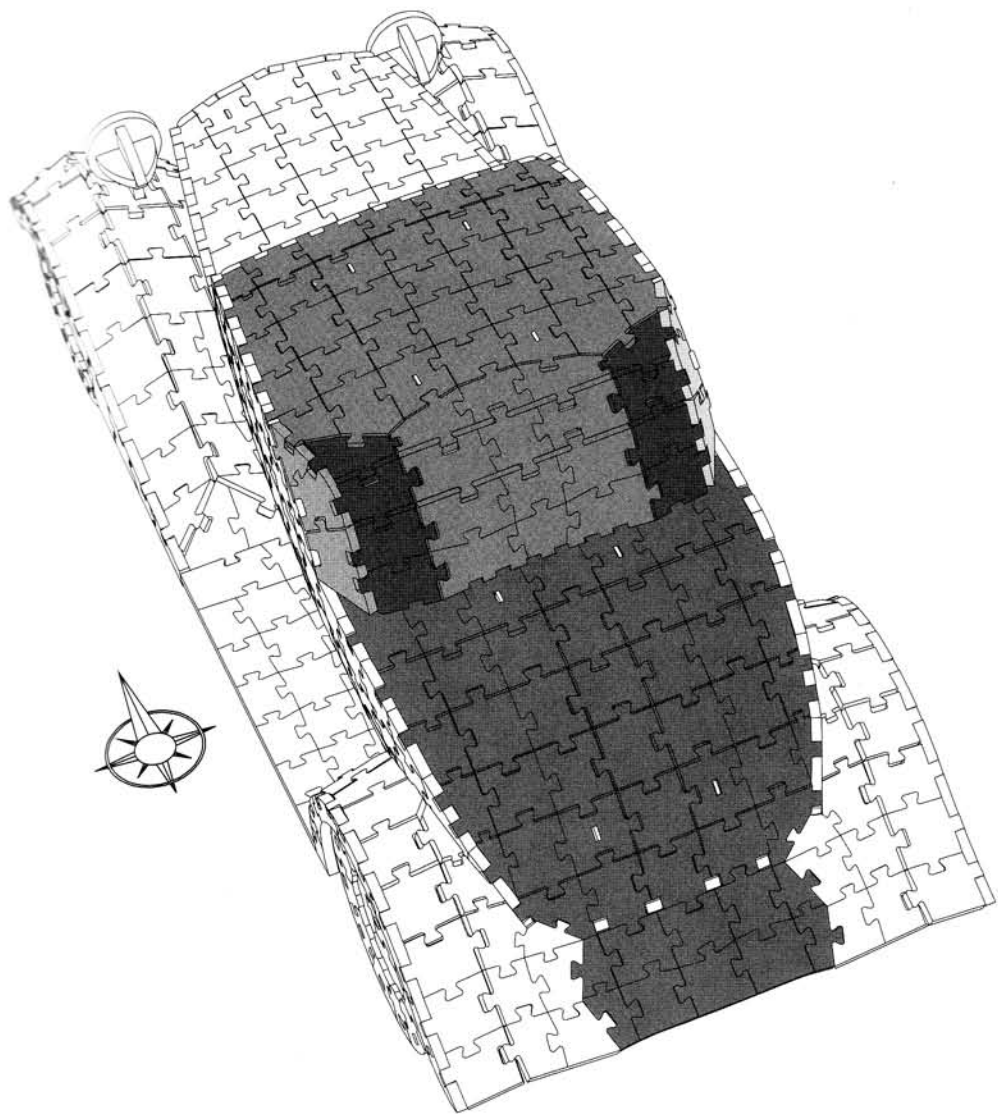

14

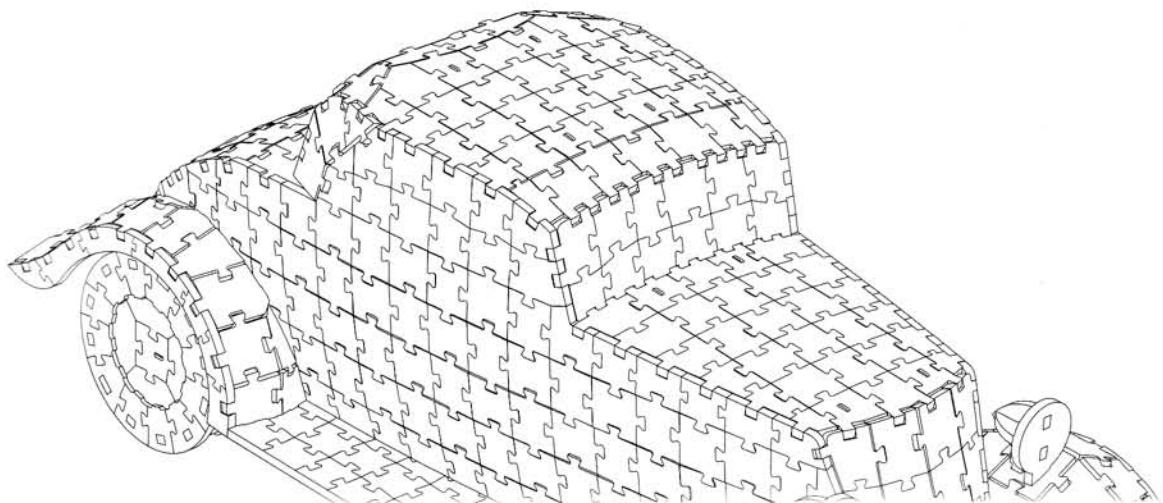

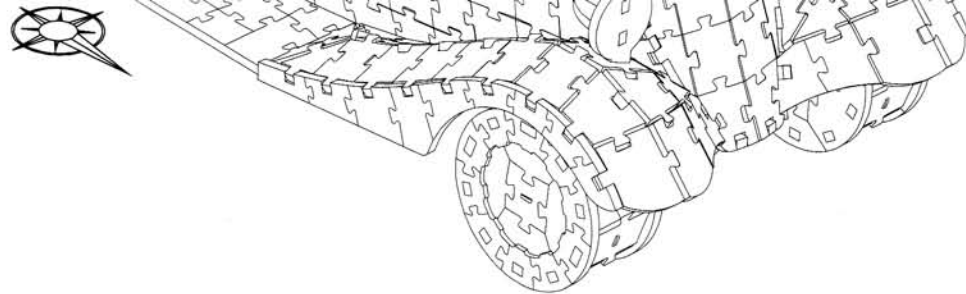

Place the instruction guide in front of a mirror to help transform the puzzle to the reversable side.

Pour réaliser le puzzle avec la deuxième illustration, placer au besoin le guide d'instruction devant un miroir.

Para hacer el rompecabezas siguiendo la segunda ilustración, coloque la guía de instrucciones delante de un espejo.

